

Tub. 25x25
Sp.2

Tub. centrali fissaggio
neon

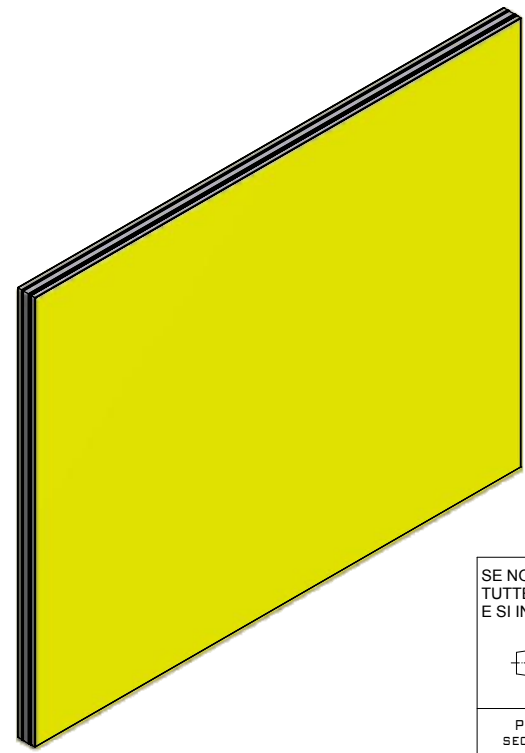
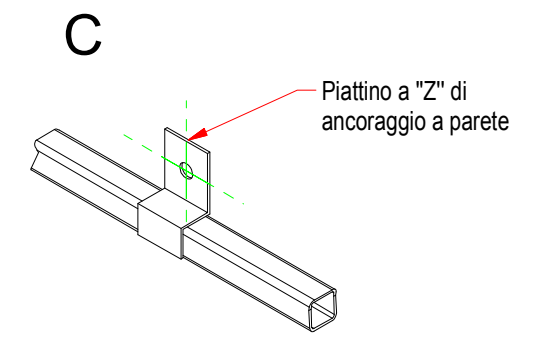
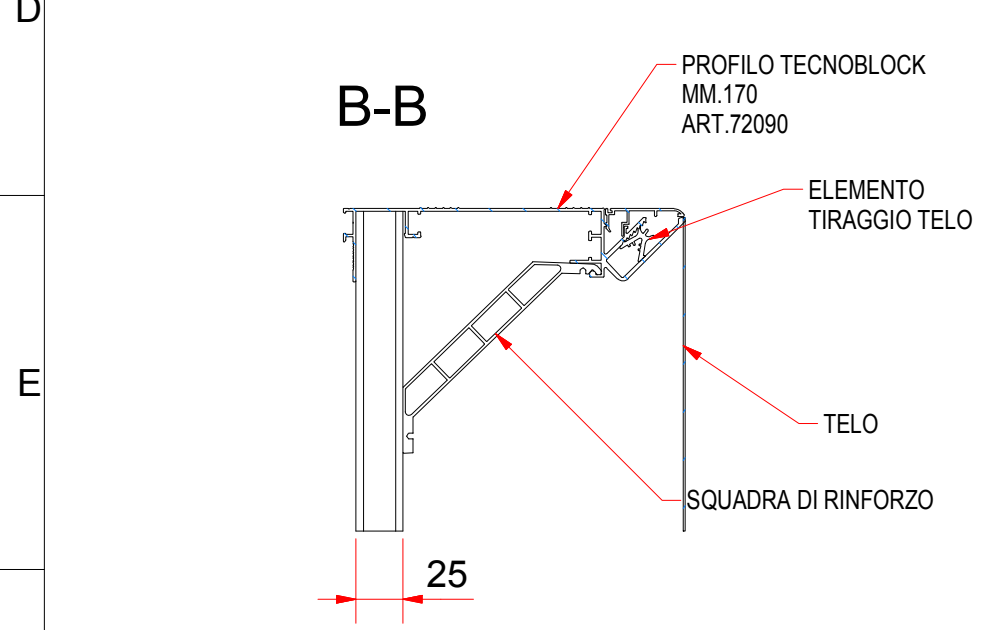

ART.388
Struttura monofacciale luminosa tenditelo - Tecnoblock

SE NON DIVERSAMENTE SPECIFICATO TUTTE LE QUOTE SONO IN mm E SI INTENDONO A PEZZO FINITO		- ALBERI..... h11 UNI EN 20286-2:1995		- /TRA SUPERFICI..... 0.2 SU 100	
		- FORI..... H11 UNI EN 20286-2:1995		- O CONCENTRICITÀ E COASSIALITÀ..... 0.2 SU 100	
		- ALTRE QUOTE..... Js11 UNI EN 20286-2:1995		- / ERRORE DI ROTAZIONE..... 0.2 SU 100	
		- VALORI ANGOLARI..... ± 30'		- RUGOSITÀ Ra..... 3.2 µm	
		- SMUSSI DI SPIGOLI..... DA 0.2 A 0.5		- CARPENTERIA SALDATA..... Js 13	
		- RACCORDI CONCAVI..... DA 0.5 A 1.0		- CARPENTERIA CHIODATA..... Js 14	
		- FILETT. QUAL. MEDIA..... UNI 5545:1965		- VALORI ANGOLARI SU CARPENTERIA..... □45'	
		- /TRA SUPERFICI E RISPETTO ASSI..... 0.1 SU 100			
PROCEDIMENTO DI SALDATURA SECONDO CNR UNI 11001 1 2.5.1 CLASSE I SECONDO 2.5.3 PREPARAZIONE E DIMENSIONE SECONDO SPECIFICA 06091B		PROG. L. Moretti	22/07/2011	T. TERMICO	T. SUPERFICIALE
		GREZZO		MATERIALE	
VIA DEI CARRAI, 15 06019 UMBERTIDE (PG) TEL. +39 075 9417751 FAX +39 075 9412854 E-MAIL: SIGN@ALUTECHITALIA.COM		DISEGNO N.		FOGLIO	
		ART.388		1 di 1	
				A3	