

TELAIO

**PIASTRA DI BASE :
ALU 019**

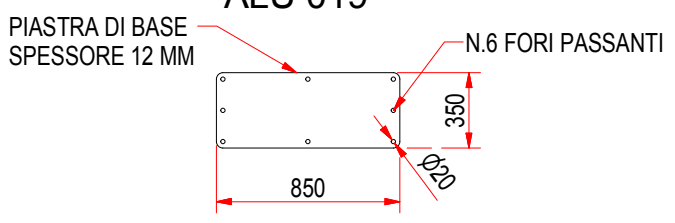

**CONTROPIASTRA
E TELAIO**

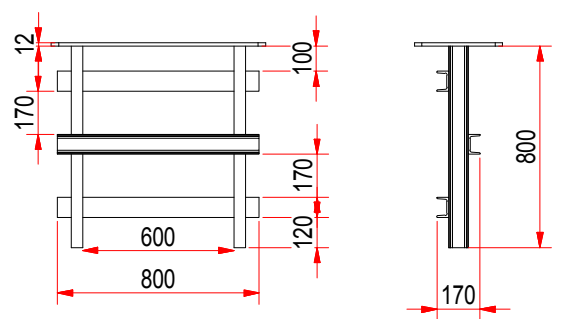

A

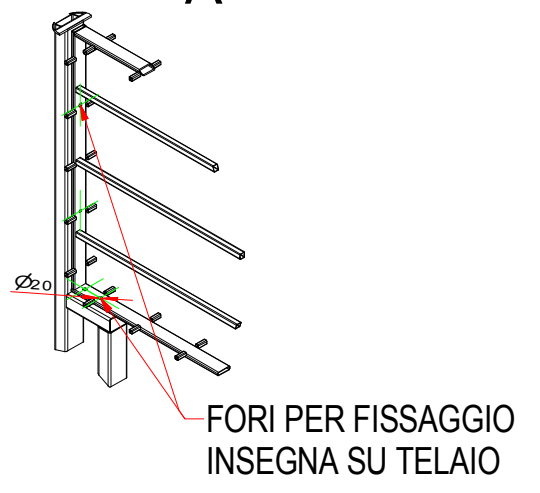

B-B

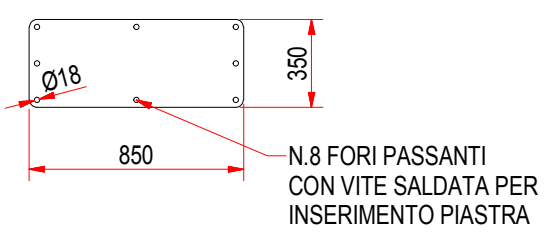
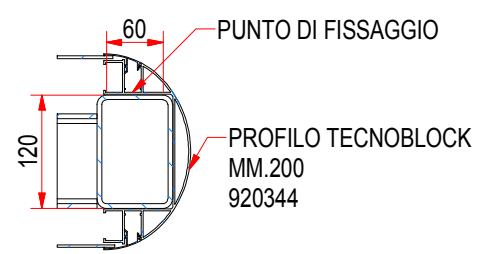

C-C

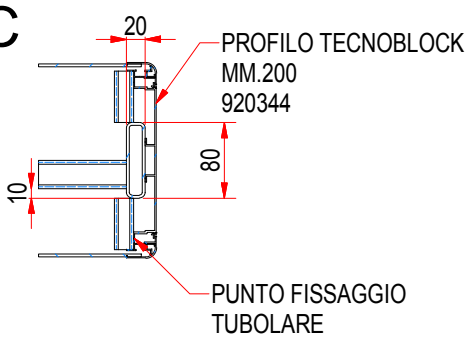

| | | | |
|---------------------------------------------------------------------------------------------------------------------------------------------|-----------------------------------------------|----------------------------------------------------|-------------------------------------------------|
| SE NON DIVERSAMENTE SPECIFICATO TUTTE LE QUOTE SONO IN mm E SI INTENDONO A PEZZO FINITO | | - ALBERI..... H11 UNI EN 20286-2:1995 | - □ - □ - // TRA SUPERFICI..... 0.2 SU 100 |
| | | - FORI..... H11 UNI EN 20286-2:1995 | - ○ CONCENTRICITÀ E COASSIALITÀ..... 0.2 SU 100 |
| | | - ALTRE QUOTE..... Js11 UNI EN 20286-2:1995 | - / ERRORE DI ROTAZIONE..... 0.2 SU 100 |
| | | - VALORI ANGOLARI..... ± 30' | - RUGOSITÀ Ra..... 3.2 µm |
| | | - SMUSI DI SPIGOLI..... DA 0.2 A 0.5 | - CARPENTERIA SALDATA..... Js 13 |
| | | - RACCORDI CONCAVI..... DA 0.5 A 1.0 | - CARPENTERIA CHIODATA..... Js 14 |
| | | - FILETT. QUAL. MEDIA..... UNI 5545:1965 | - VALORI ANGOLARI SU CARPENTERIA..... ± 45' |
| | | - J. TRA SUPERFICI E RISPETTO ASSI..... 0.1 SU 100 | |
| PROCEDIMENTO DI SALDATURA SECONDO CNR/UNI 10011 2.5.1 CLASSE I SECONDO 2.5.3 PREPARAZIONE E DIMENSIONE SECONDO SPECIFICA D60918 | PROG. <i>Ing. A. Palazzetti</i> 05/08/2010 | T. TERMICO | T. SUPERFICIALE |
| VIA DEI CARRAI, 15 06019 UMBERTIDE (PS) TEL. +39 075 9417751 FAX +39 075 9412854 E-MAIL SIGN@ALUTECHITALIA.COM | | GREZZO | MASSA N/A |
| DISEGNO N. | | ART560 | FOGLIO 1 di 1 |