

1 2 3 4 5 6 7 8

TELAIO

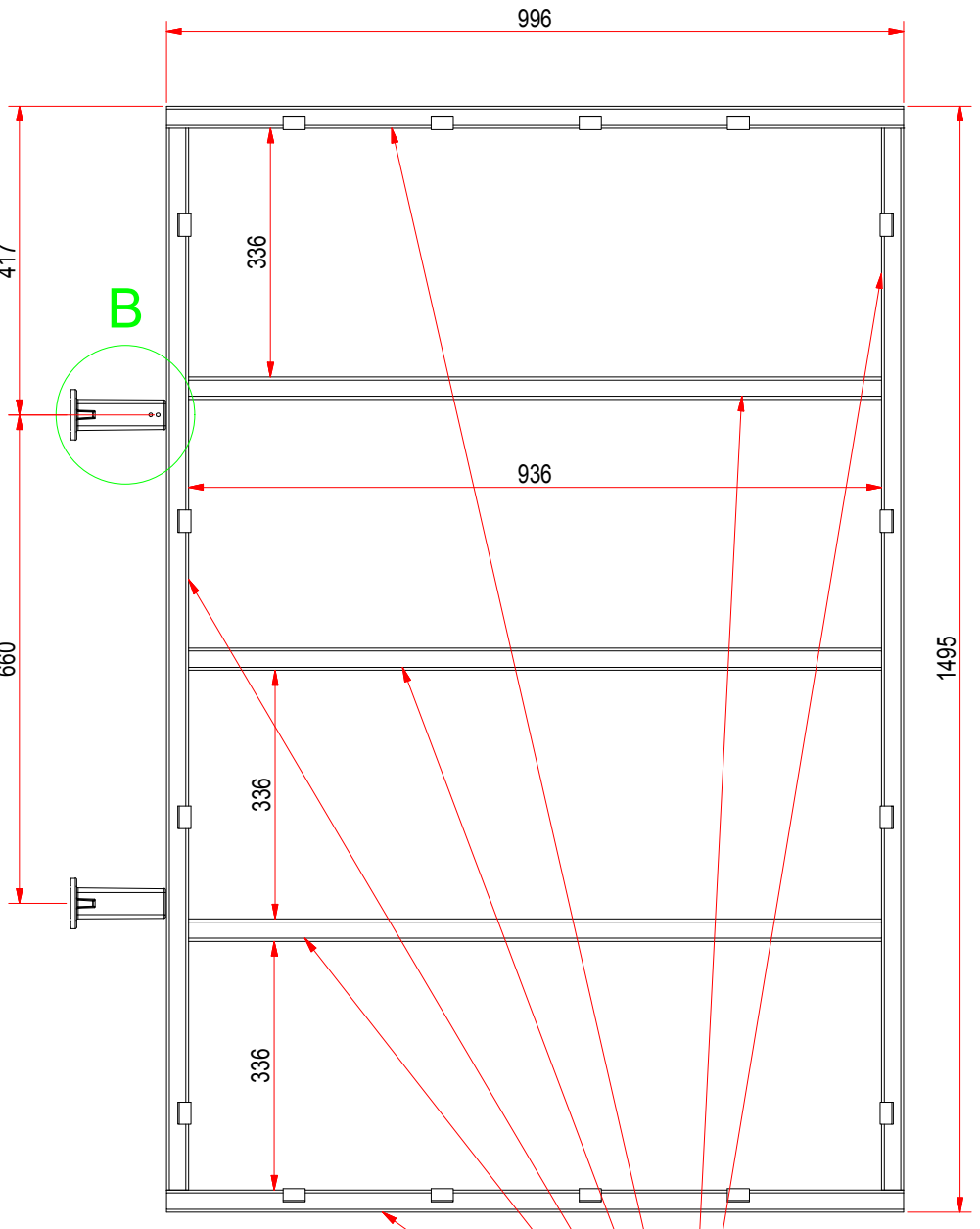

TUB.30X30 SP 2

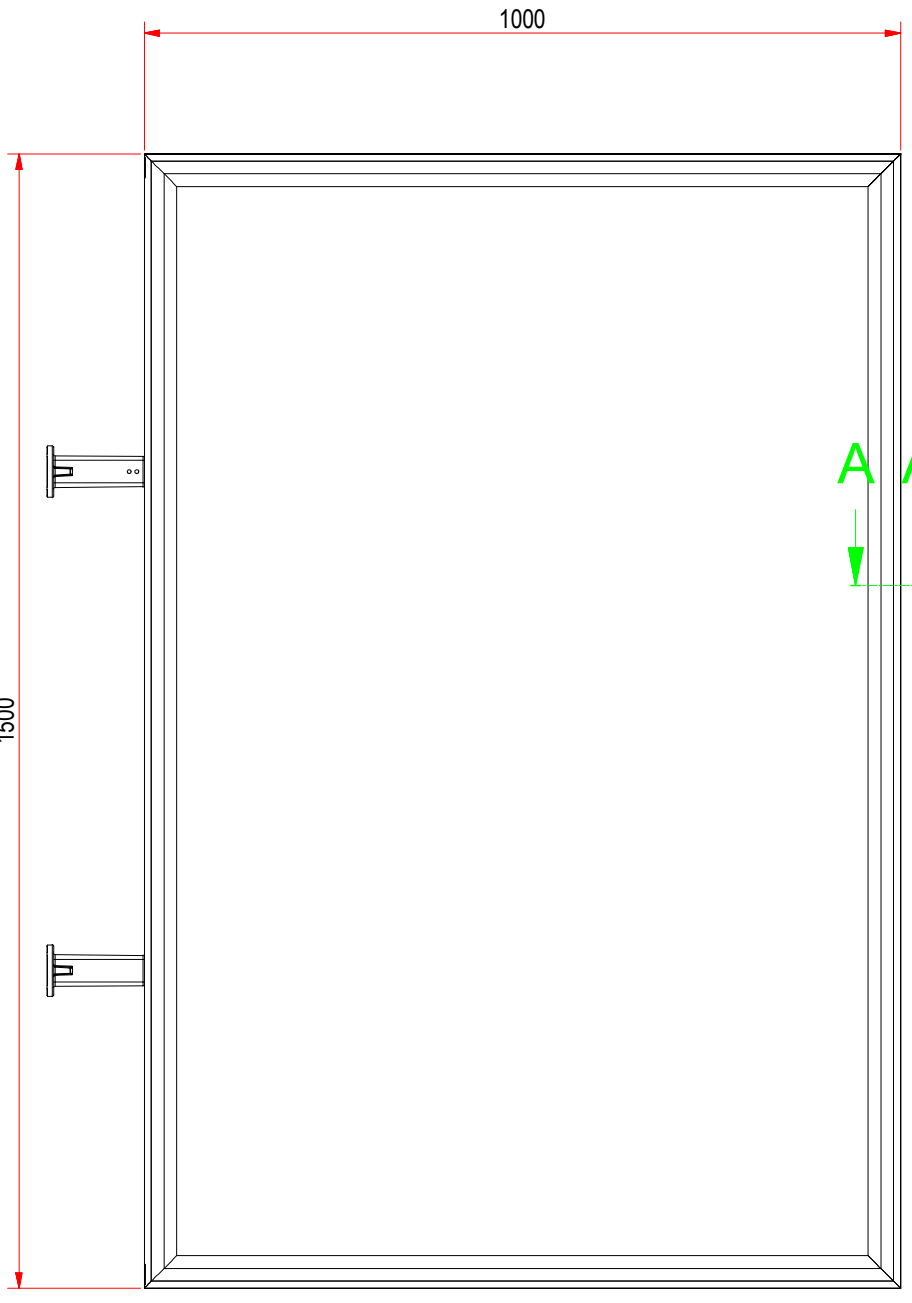
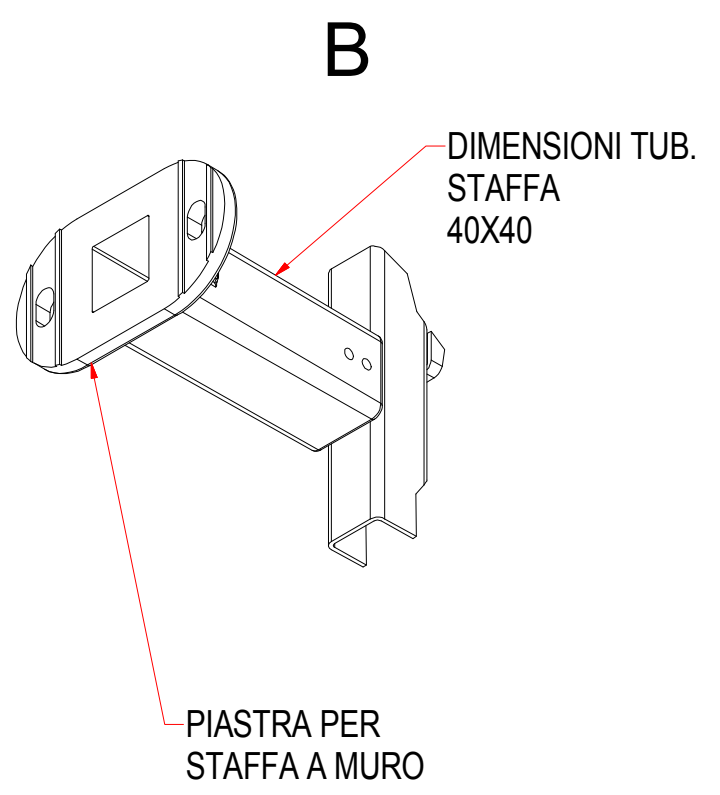
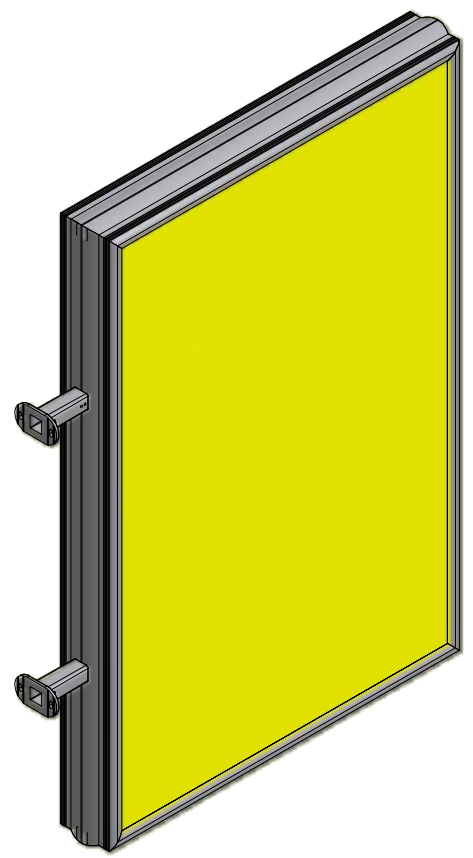
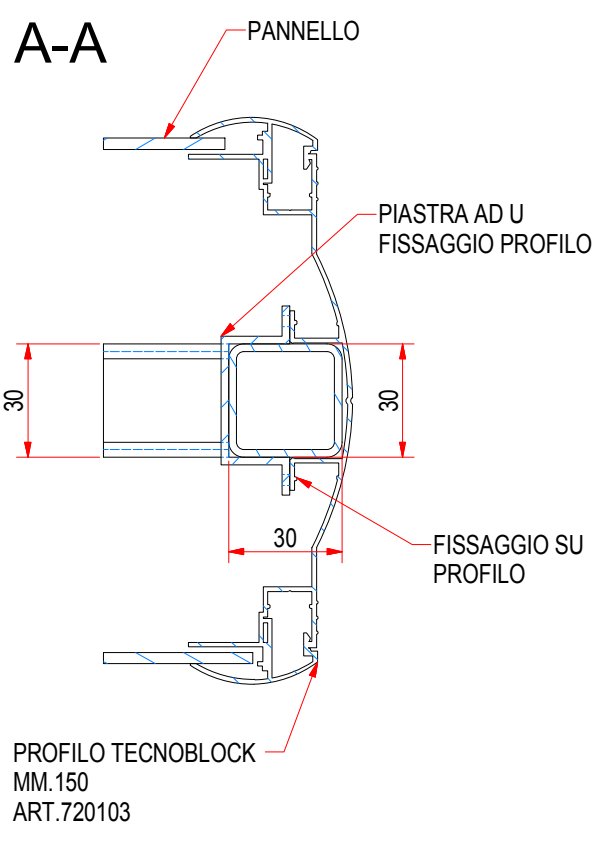

SE NON DIVERSAMENTE SPECIFICATO TUTTE LE QUOTE SONO IN mm E SI INTENDONO A PEZZO FINITO		- ALBERI..... H11 UNI EN 20286-2:1995	- □ - □ - // TRA SUPERFICI..... 0.2 SU 100
		- FORI..... H11 UNI EN 20286-2:1995	- ○ CONCENTRICITÀ E COASSIALITÀ..... 0.2 SU 100
		- ALTRE QUOTE..... Js11 UNI EN 20286-2:1995	- / ERRORE DI ROTAZIONE..... 0.2 SU 100
		- VALORI ANGOLARI..... ± 30'	- RUGOSITÀ Ra..... 3.2 μm
		- SMUSSI DI SPIGOLI..... DA 0.2 A 0.5	- CARPENTERIA SALDATA..... Js 13
		- RACCORDI CONCAVI..... DA 0.5 A 1.0	- CARPENTERIA CHIODATA..... Js 14
		- FILETT. QUAL. MEDIA..... UNI 5545:1965	- VALORI ANGOLARI SU CARPENTERIA..... ± 45'
		- J. TRA SUPERFICI E RISPETTO ASSI..... 0.1 SU 100	
PROCEDIMENTO DI SALDATURA SECONDO CNR UNI 10011 2.5.1 CLASSE I SECONDO 2.5.3 PREPARAZIONE E DIMENSIONE SECONDO SPECIFICA 060918	PROG. <i>Ing. A. Palazzetti</i> 08/11/2010	T. TERMICO	T. SUPERFICIALE
	CONTR.		
	GREZZO	MATERIALE	MASSA N/A
	DISEGNO N.	Assieme 319.150	FOGLIO 1 di 1
		A3	

Alutech
ITALIA
GENERAL SUPPLIER

VIA DEI CARRAI, 15
06019 UMBERTIDE (PS)
TEL +39 075 9417751
FAX +39 075 9412854
E-MAIL SIGN@ALUTECHITALIA.COM

1 2 3 4 5 6 7 8